

OM-380 PROJETOR FRESNEL

Descrição:

Projektor fresnel para lâmpadas halógenas de até 500W, que proporciona uma iluminação com bordas suaves.

Especificações:

- Corpo em chapa de aço, com tratamento anticorrosivo
- Acabamento em pintura eletrostática a pó preto fosco ou branco
- Alça de fixação fabricada em aço para movimentos de pan e tilt
- Lente de 112 mm, fabricada em boro-silicato SCHOTT-ALE, com baixo índice de dilatação, resistente a altas temperaturas
- Espelho esférico de alta reflexão em alumínio puro (Alzak), polido e eletropolido.
- Focalizador constituído de base do suporte no soquete e haste de aço tipo sem fim, permitindo ajustes de abertura e fechamento de foco
- Fiações internas com revestimento em silicone antichama, em 3 condutores de seção de 1,5 m, sendo 01 condutor para fio de aterramento, sem plug
- Manutenção facilitada: o acesso de todos os componentes internos se realiza retirando a tampa superior do projetor
- Soquete: IEC - ref. GY 9,5 e Telem - ref. BPP

Lâmpadas utilizáveis:

Watts	Cód. ANSI	°K	Volts	Vida média
500	GCV (T-18 ou T25)	3000	230	400 horas
500	GCV/GHV (6820P)	3000	230	360 horas



FEV06

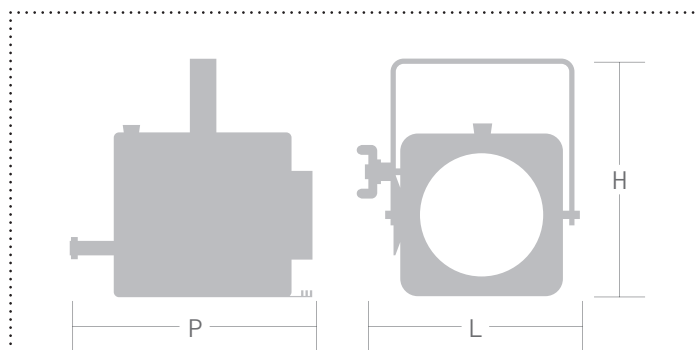

Peso: 3Kg Medidas: H:220mm L:205mm P:250mm

FOTOMETRIA (Iluminação central - LUX)

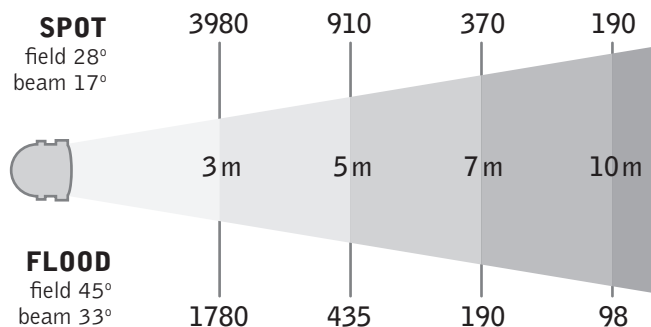

Acessórios:



PFG

PSL

PTV

SEG

BQF